

МК

MIGLIORI

The logo for Migliori features a stylized leaf icon positioned above the letter 'O' in the word 'MIGLIORI'. The leaf is dark grey with a white outline and a white highlight on its upper edge, giving it a three-dimensional appearance.

ЕЛЕКТРИЧЕН МОПЕД

УПАТСТВО ЗА КОРИСТЕЊЕ

ОПШТИ ПРАВИЛА

Секогаш носете тестирана заштитна кацига кога управувате со скутерот

Почитувајте ги општите сообраќајни правила и правилата кои важат во земјата во која го управувате скутерот

Избегнувајте лоши патишта кои можат да го оштетат моторот или каросеријата на скутерот, како и разни препреки на патот, дупки, дамки од масло, вода, чакал...

Не превезувајте патници и товар кои можат да ја намалат видливоста, управливоста или го надминуваат дозволената маса за превоз на возилото

Не употребувајте мобилен телефон или некои слушни апарати кои можат да го намалат внимателното слушање на околината

Во лоши временски услови носете додатно обележување како рефлектирачки елек и избегнувајте нагло кочење.

Држете ги постојано вклучени светлата (доколку законски не е поинаку пропишано)

Основни елементи

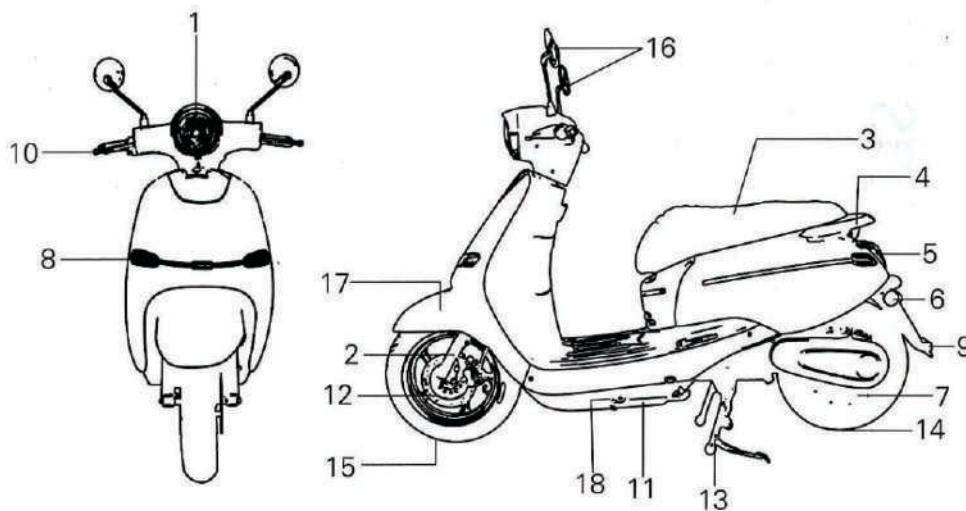

1. Предно светло
2. Преден амортизер
3. Батерија
4. Заден носач
5. Задно светло
6. Катадиоптер
7. Мотор
8. Трешкач
9. Заден катадиоптер

10. Рачки на сопирачки
11. Странична ногарка
12. Преден сопирачки диск
13. Централна ногарка
14. Заден пневматик
15. Преден пневматик
16. Ретровизор
17. Калник
18. Прекинувач на ногарка

1. Прекинувач за светло

Има три позиции

- Исклучено
- Позиција
- Долго светло

2. Менувач на брзини

Има три степени

I – степен за искачување

II – штедлив степен

III – брз степен

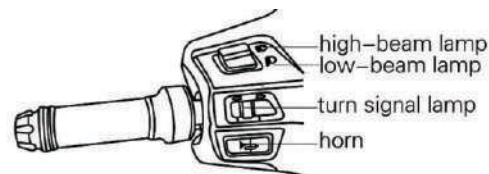

3. Рикверц

Притиснете го копчето R истовремено со вртење на рачката за гас и возилото ќе се придвижи наназад

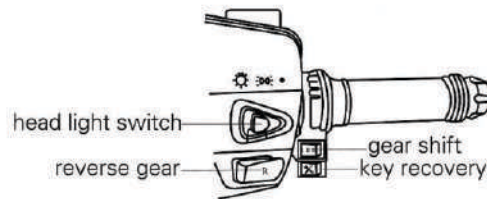

4. Главен прекинувач – брава

ON позиција – електричното напојување е вклучено. Моторот може да стартува. Клучевите не може да се отстранат

OFF позиција – електричното напојување е исклучено, моторот се гаси, клучевите може да се отстранат.

LOCK позиција - Управувачот е заклучен, клучевите може да се отстранат

Напомена: Никогаш не го оставајте возилото во ON позиција кога скутерот не се користи, со цел да ја заштите батеријата од предвемно трошење.

Секогаш оставете го во LOCK позиција со што ќе го заштитите истото од кражби.

5. Заштитен прекинувач

Се наоѓа под седиштето и кога скутерот се користи треба да е во ON позиција

ПОЛНЕЊЕ

1. Скутерот има полнач кој се користи само кога скутерот е исклучен
2. Најпрво приклучете го полначот на позицијата означена за него на самиот скутер, па потоа приклучете го во напојувањето. Додека трепка, светлосниот индикатор на полначот сигнализира дека полнењето е во тек. Кога константно свети, полнењето е завршено. Скутерот не би требало да се остава на полн на полнач повеќе од 24 часа
3. Батеријата на скутерот е компатибилна само со полначот кој е го добивте во комплет со истиот. Секој друг полнач може да ја оштети или предизвика несакани последици
4. Во текот на полнењето, нормално е полначот да има покачена температура (до 40 C). Затоа не го покривајте или оставате близу до извор на топлина
5. Полначот НЕ Е ВОДООТПОРЕН !!!
6. Полнењето на 60% испразнета батерија ќе го зголеми нејзиниот животен век
7. Ниските надворешни температури можат да влијаат на полнењето и воопшто да празнењето на батеријата

СЕКОЈДНЕВНО ОДРЖУВАЊЕ

1. Скутерот чистете го со влажна крпа. Никогаш немојте да ја миете нечистотијата со директен млаз од електричните или погонските делови.
2. Во случај скутерот да е постојано изложен да надворешни временски услови (се чува надвор), заштитете го со соодветна покривка
3. Не вгладувајте потрошни делови кои не се сртифицирани или имаат сомнително потекло. Секогаш пред вградување или замена, консултирајте се со обучен сервисер.
4. Проверувајте ги почесто сопирачките и останатите елементи кои користат потрошни материјали, како и притисокои и истрошеноста на пневматиците. Доколку има потреба од замена, заменете ги во консултација со обучено техничко лице
5. Предната, средната осовина и предната вилушка, повремено се подмачкуваат со машинско мазиво

SRB

MIGLIORI

The logo for Migliori features a stylized leaf icon positioned above the letter 'O' in the word 'MIGLIORI'. The leaf is rendered in a light gray color with a white outline, pointing upwards and to the right.

ЕЛЕКТРИЧНИ МОПЕД

УПУТСТВО ЗА УПОТРЕБУ

ОПШТА ПРАВИЛА

Увек носите проверену заштитну кацигу када управљате скутером. Придржавајте се општих саобраћајних правила и прописа који важе у земљи у којој управљате скутером. Избегавајте лоше путеве који могу да оштете мотор или каросерију скутера, као и разне препреке на путу, ударне рупе, мрље од уља, воде, шљунка...

Не превозите путнике и терет који може смањити видљивост, руковање или премашити дозвољену масу возила.

Немојте користити мобилни телефон или слушне апарате који могу смањити пажљиво слушање.

У лошем времену, носите додатне ознаке као што је рефлектујући прслук и избегавајте нагло кочење.

Држите светла укључена (осим ако није другачије наведено)

Основни елементи

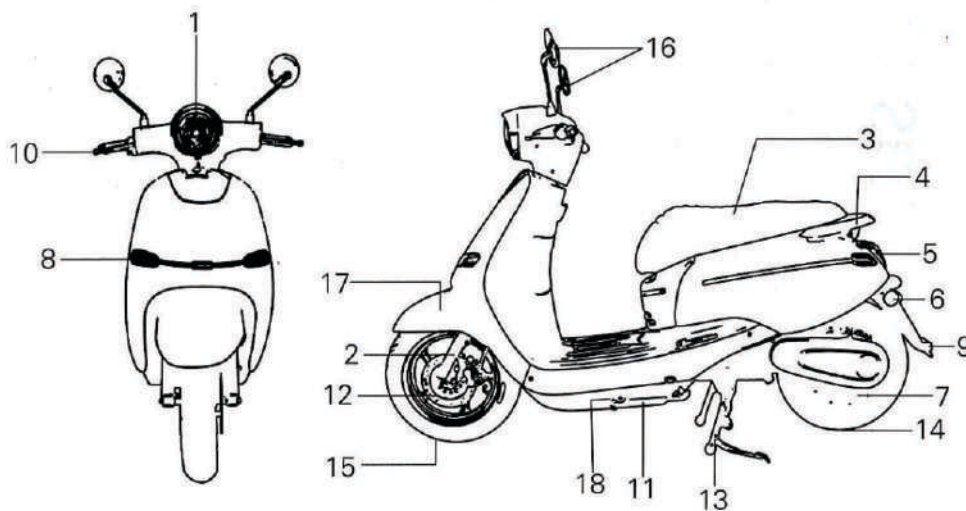

1. Фар
2. Предњи амортизер
3. Батерија
4. Задњи носач
5. Задње светло
6. Рефлектор
7. Мотор
8. Лампа
9. Задњи рефлектор

10. Ручице кочница
11. Бочна ногара
12. Предњи кочиони диск
13. Централна ногара
14. Задња гума
15. Предња гума
16. Ретровизри
17. Калник
18. Ножни прекидач

1. Прекидач за светло (постоје три позиције)

- Искључено
- Позиционо светло
- Дуго светло

2. Мењач (постоје три степена)

- I - степен успона
- II - штедљив степен
- III - брзи степен

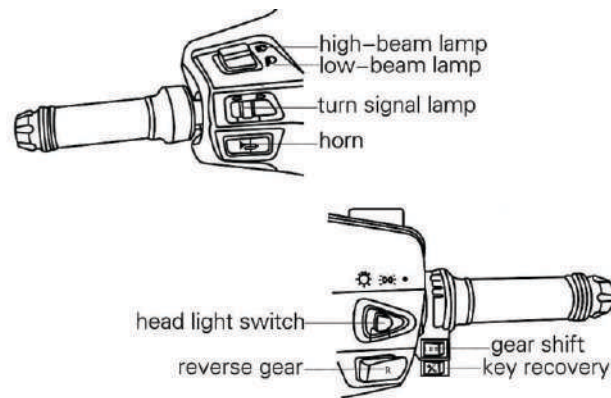

3. Рикверс

Притисните дугме Р док okreћете ручицу гаса и возило ће се померити уназад

4. Главни прекидач - брава

Положај ON - напајање је укључено. Мотор може да се покрене. Кључеви не могу да се уклоне.

Положај OFF - напајање је искључено, мотор је искључен, кључеви се могу уклонити.

Положај LOCK - Волан је закључан, кључеви се могу уклонити

Напомена: Никада не остављајте возило у положају УКЉУЧЕНО када скутер није у употреби да бисте заштитили батерију од превременог хабања.

Увек га оставите у LOCK положају да бисте га заштитили од крађе.

5. Заштитни прекидач

Налази се испод седишта и када се користи скутер треба да буде у положају ON

ПУЊЕЊЕ

1. Скутер има пуњач који се користи само када је скутер искључен
2. Прво повежите пуњач на место означено за њега на самом скутеру, а затим га укључите у напајање. Док индикаторска лампица пуњача трепери, то сигнализира да је пуњење у току. Када стално светли, пуњење је завршено. Скутер не треба оставити напуњеном дуже од 24 сата
3. Батерија скутера је компатибилна само са пуњачем који сте добили уз скутер. Било који други пуњач може га оштетити или изазвати нежељене ефекте
4. Током пуњења нормално је да пуњач има повишену температуру (до 40 Ц). Зато га немојте покривати или остављати близу извора топлоте
5. Пуњач НИЈЕ ВОДООТПОРАН !!!
6. Пуњење 60% испразњене батерије продужиће њен животни век
7. Ниске спољашње температуре могу утицати на пуњење и пражњење батерије уопште

СВАКОДНЕВНО ОДРЖАВАЊЕ

1. Очистите скутер влажном крпом. Никада не перите прљавштину са електричних или погонских делова директним млазом.
2. У случају да је скутер стално изложен спољашњим временским условима (складиштен напољу), заштитите га одговарајућим поклопцем
3. Не постављајте потрошни материјал који није сертификован или је сумњивог порекла. Увек се консултујте са обученим сервисером пре инсталирања или замене.
4. Чешће проверавајте кочнице и други потрошни материјал, као и притисак и истрошеност гума. Ако је потребна замена, замените их у консултацији са обученим техничаром
5. Предња, средња осовина и предња виљушка се повремено подмазују машинским мазивом

BIH

MIGLIORI

The logo for Migliori features a stylized leaf icon positioned above the letter 'O' in the word 'MIGLIORI'. The leaf is dark grey on the left side and light grey on the right side, with a white outline.

ELEKTRIČNI MOPED

UPUTSTVO ZA UPOTREBU

OPĆA PRAVILA

Uvijek nosite testiranu zaštitnu kacigu kada upravljate skuterom. Pridržavajte se općih prometnih pravila i propisa koji su na snazi u zemlji u kojoj upravljate skuterom

Izbjegavajte loše puteve koji mogu oštetiti motor ili karoseriju skutera, kao i razne prepreke na putu, udarne rupe, mrlje od ulja, vode, šljunka...

Ne prevozite putnike i teret koji može smanjiti vidljivost, rukovanje ili premašiti dozvoljenu težinu vozila.

Nemojte koristiti mobilni telefon ili slušne aparate koji mogu ometati pažljivo slušanje.

U lošem vremenu, nosite dodatne oznake kao što je reflektirajući prsluk i izbjegavajte naglo kočenje.

Neka svjetla budu uključena (osim ako nije drugačije naznačeno)

Osnovni elementi

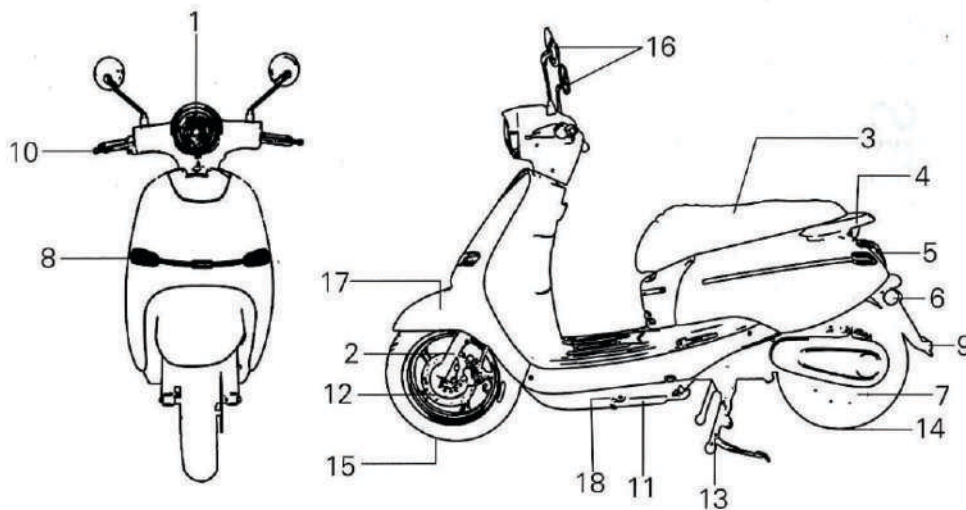

- | | |
|-----------------------|--------------------------|
| 1. Far | 10. Poluge kočnice |
| 2. Prednji amortizer | 11. Bočna nogara |
| 3. Baterija | 12. Prednji kočioni disk |
| 4. Zadnji nosač | 13. Centralna nogara |
| 5. Zadnje svjetlo | 14. Zadnja guma |
| 6. Spotlight | 15. Prednja guma |
| 7. Motor | 16. Ogledala |
| 8. Lampa | 17. Kalnik |
| 9. Stražnji reflektor | 18. Nožni prekidač |

1. Prekidač svjetla (postoje tri položaja)

- Isključeno
- Poziciono svetlo
- Duga svjetla

2. Menjač (postoje tri brzine)

- I - stepen uspona
- II - ekonomski stepen
- III - brzi stepen

3. Obrnuto

Pritisnite dugme R dok okrećete gas i vozilo će se kretati unazad

4. Glavni prekidač - brava

Položaj ON - napajanje je uključeno. Motor se može pokrenuti. Ključevi se ne mogu izvaditi.

Položaj OFF - struja je isključena, motor isključen, ključevi se mogu izvaditi.

Položaj LOCK - Volan je zaključan, ključevi se mogu izvaditi

Napomena: Nikada ne ostavljajte vozilo u položaju UKLJUČENO kada se skuter ne koristi za zaštitu baterije od preranog trošenja.

Uvijek ga ostavite u LOCK položaju kako biste ga zaštitili od krađe.

5. Zaštitni prekidač

Nalazi se ispod sedišta i kada se koristi skuter treba da bude u položaju ON

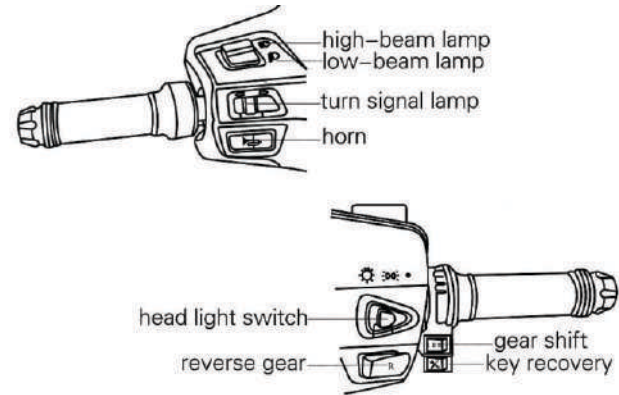

PUNJENJE

1. Skuter ima punjač koji se koristi samo kada je skuter isključen
2. Prvo priključite punjač na mjesto označeno za njega na skuteru, a zatim ga uključite u napajanje. Dok indikatorna lampica punjača treperi, to znači da je punjenje u toku. Kada stalno svijetli, punjenje je završeno. Skuter ne treba ostaviti napunjen duže od 24 sata
3. Baterija skutera je kompatibilna samo sa punjačem koji ste dobili uz skuter. Bilo koji drugi punjač to može oštetiti ili uzrokovati nuspojave
4. Tokom punjenja, normalno je da punjač ima povišenu temperaturu (do 40 C). Zato nemojte ni to pokrivati ostaviti blizu izvora toplote
5. Punjač NIJE VODOOTPORAN !!!
6. Punjenje 60% ispražnjene baterije produžit će joj vijek trajanja
7. Niske vanjske temperature mogu utjecati na punjenje i pražnjenje baterije općenito

SVAKODNEVNO ODRŽAVANJE

1. Očistite skuter vlažnom krpom. Nikada ne perite prljavštinu sa električnih ili pogonskih dijelova sa direktni mlaz.
2. U slučaju da je skuter stalno izložen vanjskim vremenskim uvjetima (skladišten na otvorenom), zaštitite ga sa odgovarajućim pokrivačem
3. Nemojte ugrađivati potrošni materijal koji nije certificiran ili je sumnjivog porijekla. Prije instaliranja ili zamjene uvijek se posavjetujte s obučanim serviserom.
4. Češće proveravajte kočnice i ostali potrošni materijal, kao i pritisak i istrošenost guma. Ako je potrebna zamjena, zamijenite ih u dogovoru s obučanim tehničarem
5. Prednja, srednja osovina i prednja vilica se povremeno podmazuju mašinskim mazivom