

# УПАТСТВО ЗА УПОТРЕБА НА АГРЕГАТИ



**Предупредување:** Индицира смалена но опасна ситуација која ако не се избегне може да резултира со сериозна повреда или пак оштетување на опремата.

**Внимание:** Индицира помалку опасна ситуација која ако не се избегнува може да резултира со лична повреда или пак со просторна оштета.

Ова рачно упатство е вграден дел од продуктот. Кога генераторот е сменет со друг ова упатство треба да се предаде на новиот ракувач.

За почеток пуштете го генераторот најмалку 10 часа под 25 до 50 проценти од можното напојување со цел да се продолжи новиот работен и сервисен век. Повремено вршете и промена на неговото масло.

Неколку точки на кои треба да се внимава:

Да не се користи агрегатот во тесни простории

Да не се изложува на влага

Не пуштете додека го користите

Исклучете го пред да го наполните со гориво

Да биде поставен во хоризонтална положба

Да не се остава на влажно

Да не ви претекува гориво додека го полните резервоарот

Да не се допира додека е во функција

## Упатство за користење на агрегат

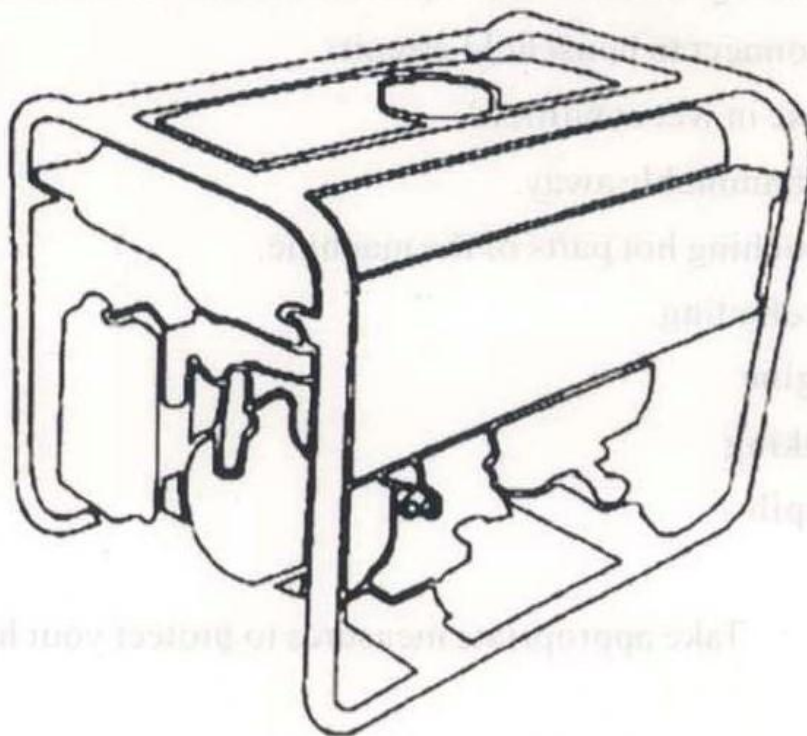

**Пред употреба ве молиме да го прочитате упатството  
внимателно !!!**

## ВНИМАНИЕ

1. Прочитајте го прирачникот за инструкции внимателно
2. Внимание! Издувните гасови се токсични. Не ракувајте со генераторот во просторија без систем за вентилација!
3. Децата треба да се чуваат подалеку од генераторот !
4. Не се дозволува повторно полнење на производните комплекти за време на работата!
5. Ако генераторот е поставен во затворена просторија, треба да се следат релевантни безбедносни регулативи против пожар и експлозија!
6. Не поврзувајте се со колото за домаќинство !
7. Да не се користи во влажни места !
8. Избегнувајте допирање на топли делови на машината
9. При полнење гориво:
  - \* стопирајте го моторот
  - \* не пушете
  - \* не псгурајте



Преземете соодветни мерки за заштита на вашиот слух



Пазете се од врелите делови

1. Пинџа на деловите

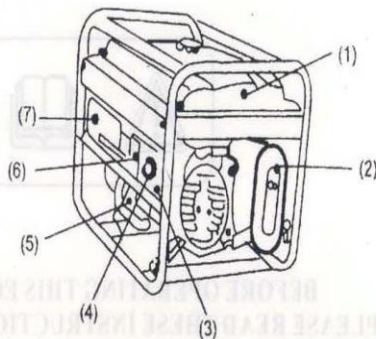

1

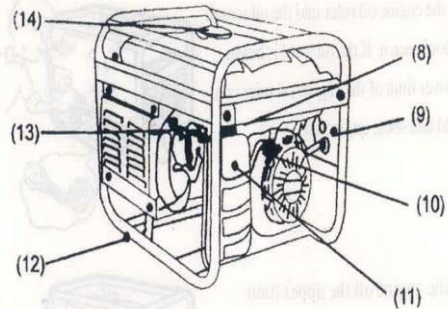

- |                                      |   |
|--------------------------------------|---|
| 1. резервоар за гориво               | 2. издувен пригшувач                    |
| 3. термивал за приклучување на земја | 4. наизменичен штекер                   |
| 5. владетел на приклучок за масло    | 6. прекинувач на наизменична струја     |
| 7. прекинувач на моторот             | 8. врата од ветер                       |
| 9. стартна рачка                     | 10. вентил за гориво                    |
| 11. филтер за воздух                 | 12. приклучок за пенливо рамка на певки |
| 13. свекичка                         | 14. капакот на резервоарот за гориво    |

### 3. Проверки пред да работите

#### (1) Ниво на моторното масло

Забелешка: Запомнете да го поделите генераторот на непричено место запрете го моторот, а потоа проверете го генераторот.

1 Откријте ја устата на маслото, а потоа исчистете го владетелот на моторното масло со чиста крпа



2

(2) Вметнете го владетелот на моторното масло во устата на маслото и не вртете го. Ако нивото на маслото е под долната граница на владетелот на моторното масло, треба да додадете малку масло за моторот.



(3) На горната граница на владетелот додадете го моторното масло



(4) Правилно фиксирајте го владетелот на приклучокот за масло

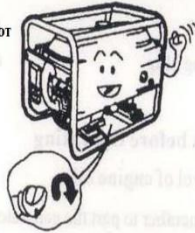

Откријте го резервоарот за гориво



Проверете го нивото на маслото, ако нивото на маслото е ниско, треба да додадете повеќе.



Додајте го маслото во рамниот дел од филтерот за гориво



Поправете го капакот на резервоарот за гориво



(3) Филтер за воздух

Тргнете го клипот, извадете ја надворешната обвивка на филтерот за воздух. Свртете ги навртките и капакот на филтерот за воздух.

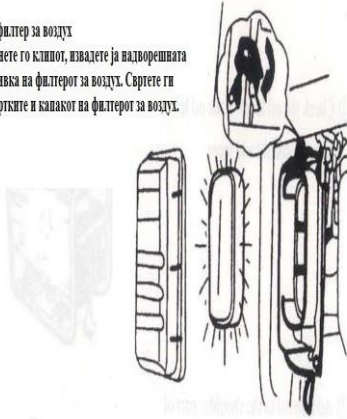

Чисти

Керозин

Стискај

Стиска

Моторно масло

Вива

Поправете го повторно

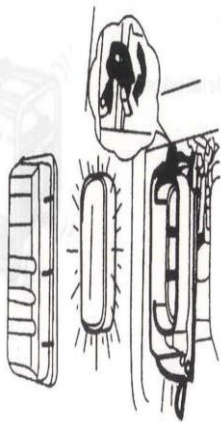

## Стартување на моторот

Отстранете го товарот исклучен од штекерот за наизменична струја и исклучете го прекинувачот на наизменичната струја



Свртете го вентилот за гориво во позиција ON



Свртете ја шипката со боја на ветерот во позиција CHOKE



Свртете го прекинувачот на моторот во позиција ON

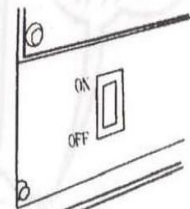

Повлечете ја почетната рачка малку додека не почувствувате отпор, а потоа поставете ја својата сила да ја повлечете.



Кога ќе се зголеми температурата на моторот, повлечете ја вратичката на вратата од ветрот.



**Методи на работа на генераторот**

За да го одржите вашиот генератор во добра состојба, следете ги правилата:

Избегнувајте неправилно работење, осигурете се да ја направите вашата генераторска врска земја.

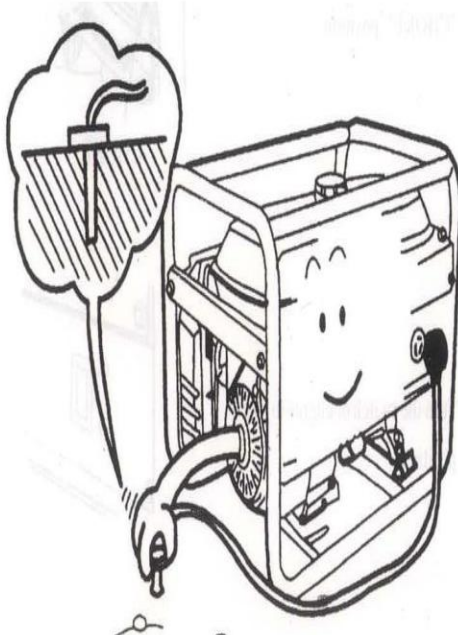

Електрични капацитети, уредите што се приклучуваат на мотори од ес, ќе произведуваат многу електрична струја кога ќе започнат. Следното од ќе ви даде референца кога ќе ги поврзете со генераторот.

| Mode  | amount of watt |       | setting                          | example                       |           |           |
|---|----------------|-------|----------------------------------|-------------------------------|-----------|-----------|
|   | starting       | rated |                                  | setting                       | starting  | rated     |
| <ul style="list-style-type: none"> <li>● Bulb</li> <li>● Heating setting</li> </ul> | X1             | X1    | bulb<br><br>TV<br>100W           | bulb<br><br>100A (W)          | 100A (W)  | 100A (W)  |
| <ul style="list-style-type: none"> <li>● fluorescent lamp</li> </ul>                | X1             | X1.5  | fluorescent lamp<br>40W          | fluorescent lamp<br>80VA (W)  | 60VA (W)  | 60VA (W)  |
| <ul style="list-style-type: none"> <li>● Motor driven setting</li> </ul>            | X3~5           | X2    | refrigerator<br><br>fan<br>1500W | refrigerator<br>450-750VA (W) | 300VA (W) | 300VA (W) |

Кога поврзвате повеќе од оптоварувања на генераторот, ве молиме поврзете од висока електрична струја на ниска електрична струја суспензивно.

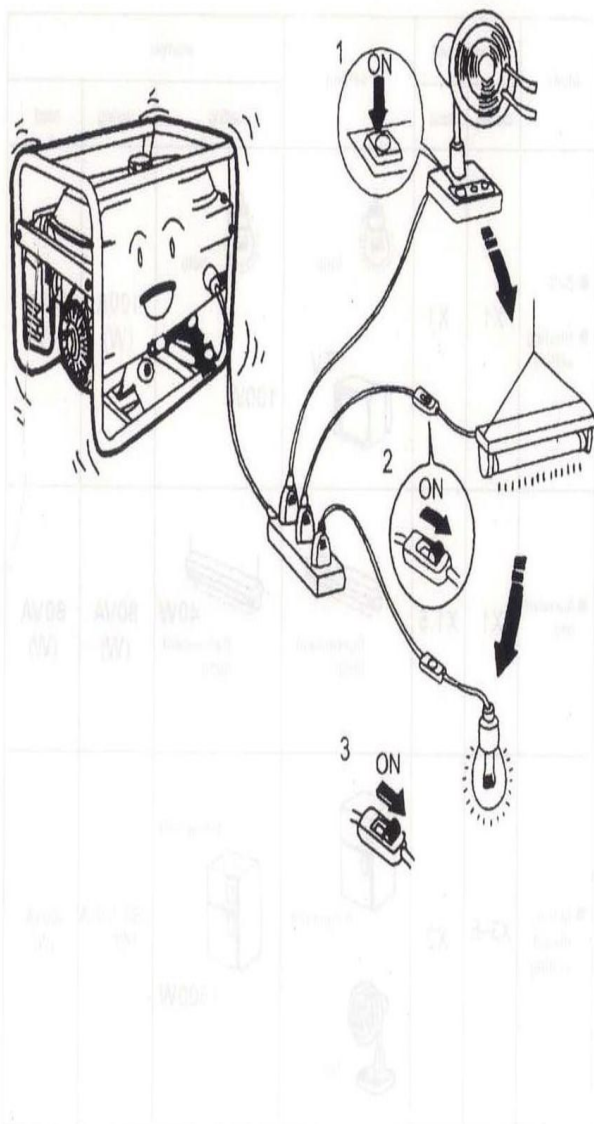

Пред да го поврзите генераторот со домашното напојување да се консултирате со електричар.  
После приклучувањето да се провери дали мрежата е во добра состојба за да не се предизвикаат некои поголеми проблеми.

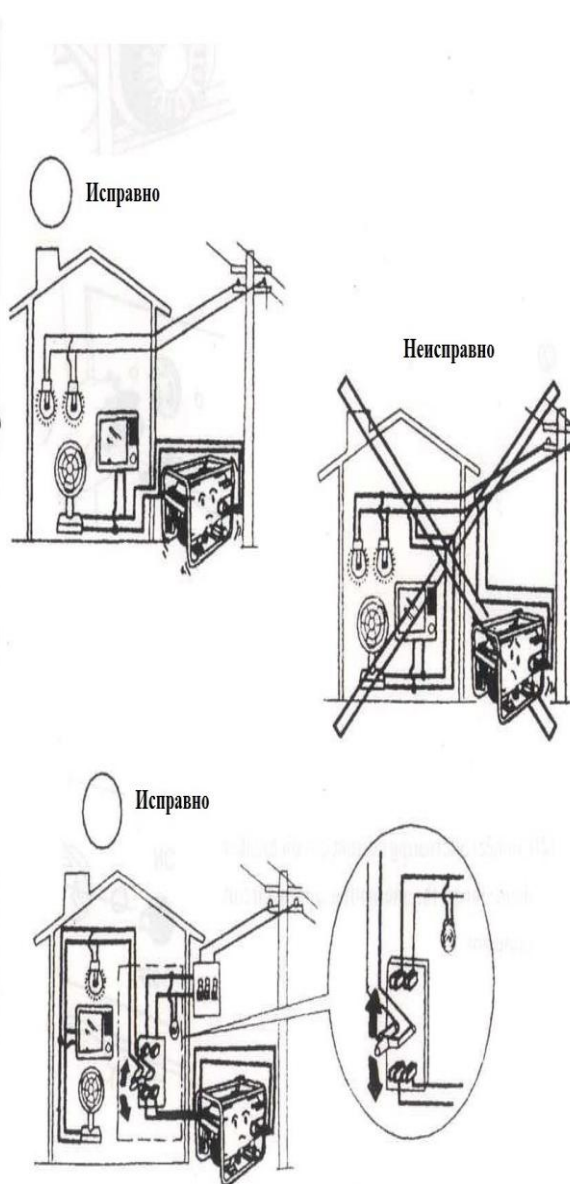



Употреба на наизменична струја

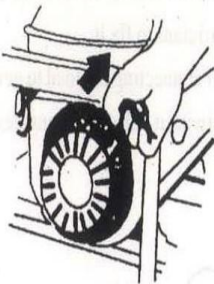

Поврзете уреди



Поврзете го прекинувачот на наизменична струја, а потоа поврзете го заштитното коло на наизменична струја

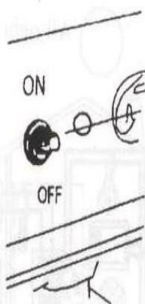

Стопирање на моторот

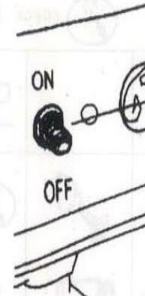

Исклучете го моторот на прекинувачот

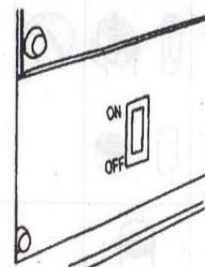



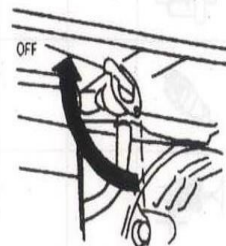



















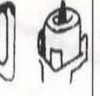





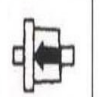

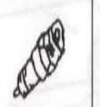
Исклучете го вентилот

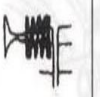

Забелешка: Ако сакате итно да го запрете моторот, ве молиме свртете го прекинувачот на моторот во позиција OFF

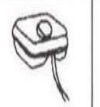
## Одржување

|                               |  Проверка |  Промена |  Чистење         | Проверете и повторно прилагодете  |  |  |  | Референти и страници |
|-------------------------------|--|---|---|---|--|--|--|----------------------|
|                               |  |          |  Во првиот месец |  на три месеци |  на шест месеци |  на секој месец |  |                      |
| Проверка на масло             |           |          |   |   |  |  |  | P. 2                 |
| Промена на масло              |           |          |                  |   |                 |  |  | P. 14                |
| Чистење на воздушен филтер    |          |         |   |   |  |  |  | P. 4                 |
|                               |         |   |   |              |  |  |  | P. 4                 |
| Капачка                       |         |   |   |   |               |  |  | P. 17                |
| Филтер на капакот на филтерот |         |   |   |   |               |  |  | P. 17                |
| Свекшца                       |         |   |   |   |               |  |  | P. 15-16             |
|                               |         |   |   |   |  |               |  |                      |
| цилиндар за мшење             |         |   |   |   |  |               |  |                      |
| резервоар за гориво за мшење  |         | Секој три години  |   |              |  |  |  |                      |

Променете го моторното масло  
Откријте ја устата со масло



Исклучете го спиралниот приклучок  
за да го елиминирате моторното масло

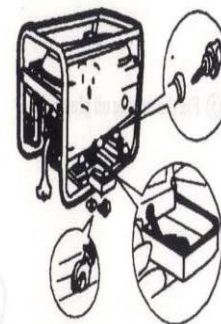

Поправете ја свекшцата

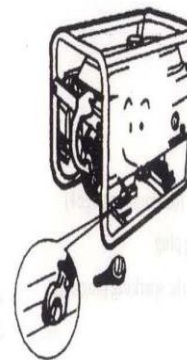

Доладете го маслото за моторот во горната граница на владетелот на моторното масло



Поправете го владетелот на приклучокот за масло



Воздушен филтер  
Свеќички  
Отстранете го капачето на свеќичката.

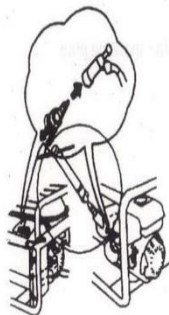

15

Отстранете го капачето на свеќичката



Ослободете се од акумулираниот јаглерод



Измерете го просторот на свеќичката

0.7 - 0.8mm

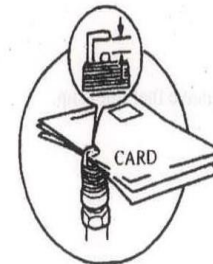

Поправете го капакот на свеќичката и капачето на свеќичката.



16

Одржување на филтерот за гориво.  
Свртете го нивото на горивото во положба OFF и  
извадете ја чашата за филтрирање на горивото.

Отстранете го филтерот

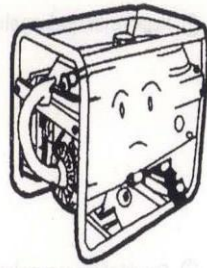

Удар од шалтер директорот на стрела со  
воздушен пиштол

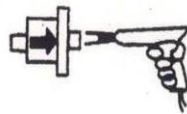

и извадете ја чашата за  
филтрирање на горивото

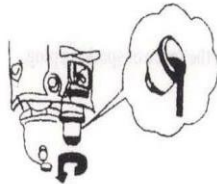

Чистете ја целосно филтавата за  
филтрирање на горивото



Поправете ја новата гума засилување и  
чашата за гориво

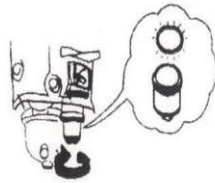

8. Складирање исклучете го вентилот за  
гориво.  
Завртете го филтерот за филтрирање на  
горивото, истурете го целото гориво во  
чашата.

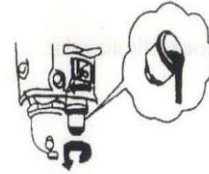

Отворете го вентилот за гориво  
испуштено гориво во резервоарот



Заменете ја заптивката и цврсто  
заштрафете ја чашата

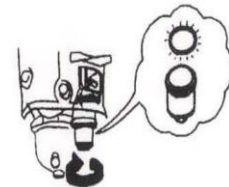

Извадете го приклучокот за одвод и  
исцедете го целото гориво од  
карбураторот.  
Извадете го приклучокот за одвод на  
маслото, исцедете го целото масло.

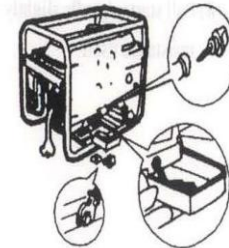

(6) Повторно инсталирајте го приклучокот за одвод

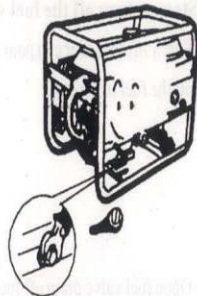

(7) Додадете масло на горното ниво

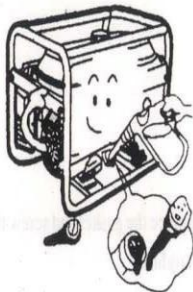

(8) Повлечете ја рачката на стартерот малку додека не се постави отпор

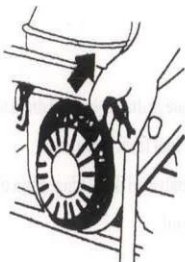

9. Проблеми со пукање  
(1) Моторот нема да започне

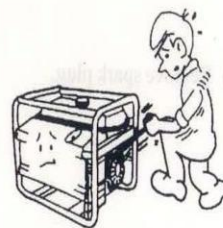

(2) Ако прекинувачот на моторот е вклучен на ON

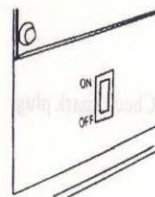

Проверете го маслото



(4) Проверете го горивото



Отстранете ја свеќичката



Проверете ја свеќичката



Проверете ја изградбата



2. Прекинувачот за наизменична струја да биде на ON

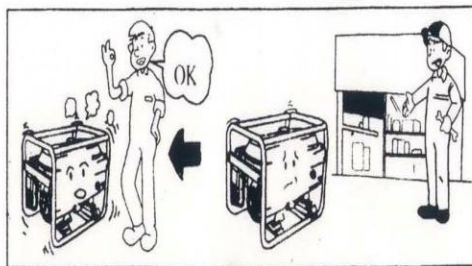
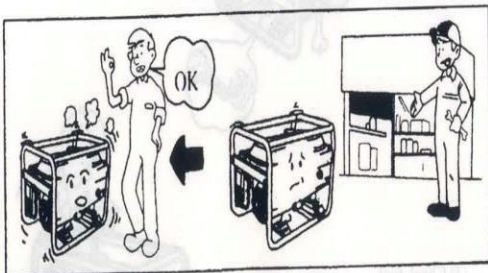
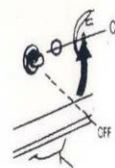

## Гаранциски услови

Не подлежи на гаранција (потрошен материјал)

1. Филтер за воздух,
2. Филтер за гориво,
3. Свеќичка, масло,
4. Семеринзи и заптивки,
5. Прикличоци за стуја.